



REPUBLIKA HRVATSKA

DRŽAVNI ZAVOD ZA NORMIZACIJU I MJERITELJSTVO

KLASA: UP/I-960-03/98-07/55
URBROJ: 558-03/19-99-2
Zagreb, 11. siječnja 1999

Na temelju članka 202. stavka 1. Zakona o općem upravnom postupku ("Narodne novine" broj 53/91), članka 26. stavka 1. Zakona o mjeriteljskoj djelatnosti ("Narodne novine" broj 11/94) i članka 8 stavka 1. Pravilnika o načinu na koji se provodi tipno ispitivanje mjerila ("Narodne novine" broj 93/96), u povodu zahtjeva za tipno ispitivanje mjerila tvrtke "MASA" d.o.o. Baltičeva 1, 48260 Križevci, radi odobranja tipa mjerila, ravnatelj Državnog zavoda za normizaciju i mjeriteljstvo izdaje

TIPNO ODOBRENJE

- Odobrava se tip mjerila:
 - vrsta mjerila: Mehanička vaga s pomičnim utezima
 - tvornička oznaka mjerila: DVIC (100 i 200), SVIC (100...2000) i STVIC 1000
 - proizvođač mjerila: "MASA" d.o.o.
 - mjesto i država proizvodnje mjerila: Križevci
 - službena oznaka tipa mjerila: HR M-3-1096
- Mjerila iz točke 1. ovog tipnog odobrenja mogu se podnositi na ovjeravanje.
- Ovo tipno odobrenje vrijedi 10 godina.
- U prilogu ovom tipnom odobrenju su podaci propisani u članku 9. stavku 2. Pravilnika o načinu na koji se provodi tipno ispitivanje mjerila.

Obrazloženje

Tvrtka "MASA" d.o.o. Baltičeva 1, 48260 Križevci, podnijela je ovom Zavodu, 29. svibnja 1997 godine, zahtjev za tipno ispitivanje mjerila iz točke 1. ovog tipnog odobrenja. Uz zahtjev je priložena tehnička dokumentacija o mjerilu i potreban uzorak mjerila.

Tipnim ispitivanju mjerila iz točke 1. ovog tipnog odobrenja provedenim sukladno Pravilniku o načinu na koji se provodi tipno ispitivanje mjerila i izvješćem o ispitivanju utvrđeno je da mjerila udovoljavaju mjeriteljskim zahtjevima propisanim Pravilnikom o metrološkim uvjetima za mjerila mase- vage s neautomatskim djelovanjem,

razreda točnosti **I**, **II**, **III** i **III** ("Narodne novine" broj 51/93) i da su prikladna za uporabu.

Ovo tipno odobrenje vrijedi 10 godina na temelju članka 8. stavka 2. Pravilnika o načinu na koji se provodi tipno ispitivanje mjerila.

Slijedom navedenog odlučeno je kao u izreci ovog tipnog odobrenja.

Upravna pristojba po tarifnom broju 1. i 2. Zakona o upravnim pristojbama ("Narodne novine" broj 8/96) u iznosu od 20,00 kn i 50,00 kn naplaćena je od podnositelja zahtjeva i poništena na zahtjevu.

Prilog: kao u tekstu (3 str.)

Dostaviti:

- "MASA" d.o.o. Baltičeva 1, 48260 Križevci
- OMN – Zagreb, Osijek, Rijeka, Split
- Pismohrana, ovdje
- Glasilo Zavoda



dr.sc. Janko Janković, dipl.ing.

PRILOG RJEŠENJU O ODOBRENJU TIPRA MJERILA

KLASA: UP/I-960-03-98-07/55

URBROJ: 558-03/1-99-2

PROIZVOĐAČ: MASA d.o.o., Križevci

MJERILO: Mehanička vaga sa pomičnim utezima

**Službena oznaka tipa:
HR M-3-1096**

1. Opći podaci

Podnositelj zahtjeva: MASA d.o.o.
Baltičeva 1
48260 Križevci

Proizvođač mjerila: MASA d.o.o.
Križevci

Vrsta mjerila: Mehanička vaga s pomičnim utezima r.t. III

Tip mjerila: DVIC (100 i 200), SVIC (100...2000) i STVIC 1000

Službena oznaka tipa: HR M-3-1096

2. Opis mjerila

2.1 Mehanička izvedba i način rada mjerila

Vaga je izvedena s mehaničkom mjernom napravom. Sila od mase prenosi se s prijarnika tereta na mehaničku mjernu napravu. Samo kod tipa DVIC postoji i zdjelica za prijam utega uz pomični uteg za izjednačivanje sila od mase do 10 kg. Izgled vage prikazan je na slikama 1., 2. i 3.

Sila od mase tereta postavljenog na prijarnik mase uravnotežuje se pomicanjem pomičnih utega na ljestvicama mehaničke naprave, odnosno dodavanjem utega r.t. M2 na zdjelicu za utege kod vage tipa DVIC. Zbroj svih očitavanja ljestvica pomičnih utega, odnosno zbroj svih utega i očitavanje ljestvice pomičnog utega do 10 kg za vage tipa DVIC, predstavlja masu tereta odloženog na prijarnik tereta.

3. Tehnički podaci

3.1. U tablicama u nastavku dane su osnovne mjeriteljske značajke vage:

PRILOG RJEŠENJU O ODOBRENJU TIPRA MJERILA

KLASA: UP/I-960-03/98-07/55

URBROJ: 558-03/1-99-2

Službena oznaka tipa:
HR M-3-1096

Tablica 1

Tip	Max	Min	e (g)	Izmjere prijamnika tereta (mm)
DVIC - decimalna	100	2	100	500 x 450
	200	4	200	600 x 550

Tablica 2

Tip vage	Max (kg)	Min (kg)	e (g)	Izmjere prijamnika tereta (mm)
SVIC - skladišna	100			
	200			
	300	4	200	800 x 800
	500	4	200	800 x 1100 ili 900
	1000	10	500	1100 x 900
	2000	10	1000	1100 x 900
STVIC - stočna	1000	10	500	

4. Crteži za prepoznavanje mjerila

Crtež	Opis
Slika 1	Izgled vage tipa DVIC i kinematska shema
Slika 2	Izgled vage SVIC i kinematska shema
Slika 3	Izgled vage STVIC i kinematska shema

5. Natpisi i oznake

Na vagu se moraju postaviti ovi natpisi i oznake:

- 1) Tvrtnka ili znak proizvođača
- 2) Tip vage
- 3) Razred točnosti
- 4) Službena oznaka tipa vage HR M-3-1096
- 5) Serijski ili tvornički broj vage
- 6) Mjerno područje Min ... i Max ...
- 7) Ispitni podjeljak $e = \dots$

Natpisi i oznake moraju biti na hrvatskom jeziku.

PRILOG RJEŠENJU O ODOBRENJU TIPA MJERILA

KLASA: UP/I-960-03/98-07/55

URBROJ: 558-03/1-99-2

Službena oznaka tipa:
HR M-3-1096

6. Postupak ovjeravanja vage

Vage se ovjeravaju u skladu s Pravilnikom o metrološkim uvjetima za mjerila mase - vage s neautomatskim funkcioniranjem razreda točnosti **I**, **II**, **III** i **III**.

7. Način žigosanja i ovjeravanja vage

Vagu se na odgovarajući način mora zaštititi od neovlaštea pristupa sastavnicama postavljanjem zaštitnog žiga na početak i kraj svake mjerne ljestvice, mjesta gdje se spajaju lamele mjernih ljestvica te na pomične utege mehaničke mjerne naprave.

Ovjera ispravnosti vage obavlja se postavljanjem godišnjeg ovjernog žiga za udaranje na glavnoj poluzi mehaničke mjerne naprave ili za to predviđenog mjesta kod natpisne pločice vage.

Natpisna pločica osigurava se od skidanja zaštitnim žigom.

REPUBLIKA HRVATSKA
DRŽAVNI ZAVOD ZA NORMIZACIJU I
MJERITELJSTVO
10000 ZAGREB, Ul. grada Vukovara 78



MASA

Poduzeće za servisiranje vaga, unutarju i vanjsku trgovinu i usluge s p.o.

43260 Križevci, Baltičeva 1 • Tel. 043 / 84 15 76 • Žiro račun: 31240-601-15089

DECIMALNA VAGA TIP DVIC (100 i 200)

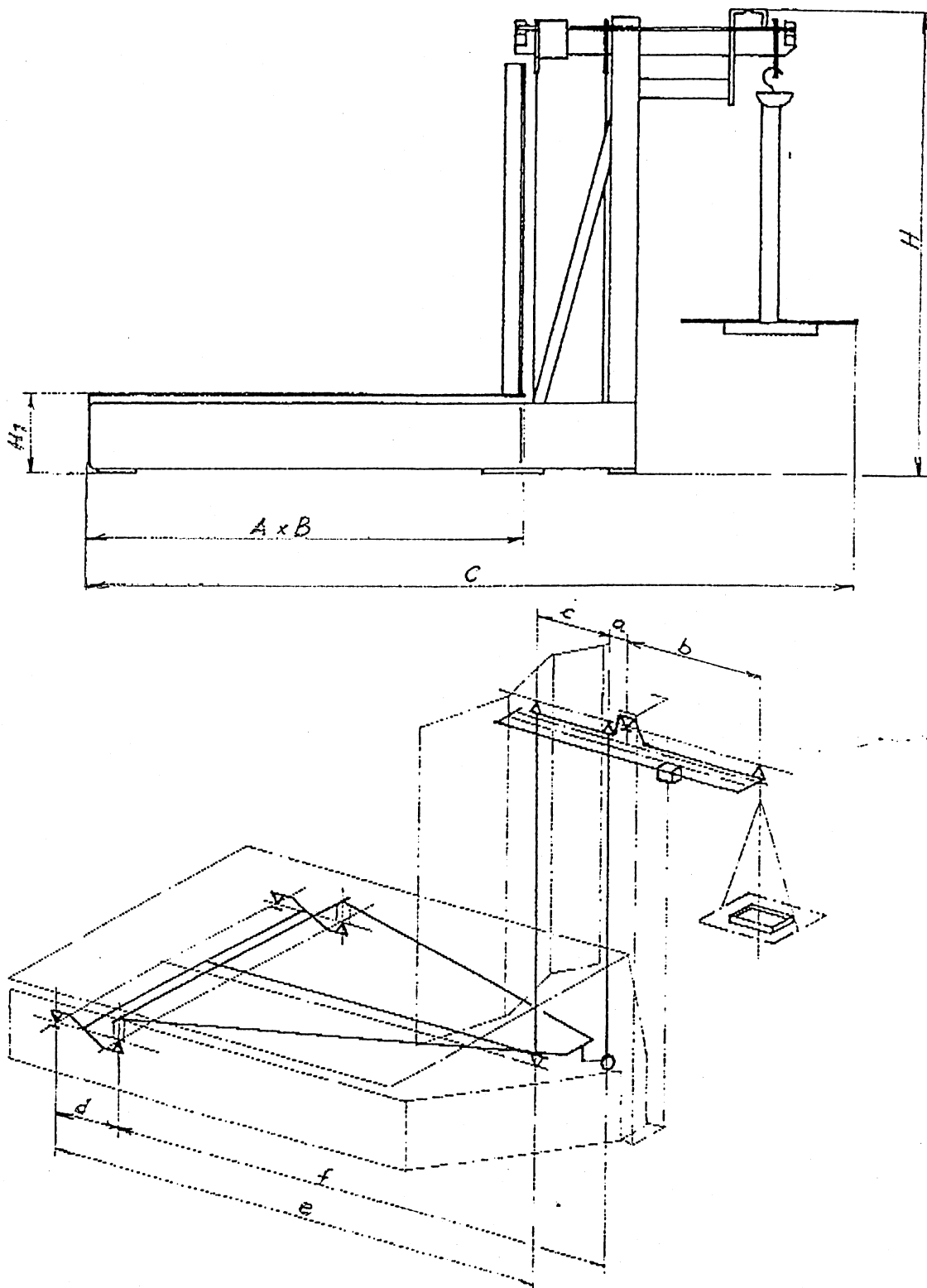



MASA

Poduzeće za servisiranje vaga, unutarnju i vanjsku trgovinu i usluge s p.o.

43260 Križevci, Baltičeva 1 • Tel. 043 / 84 15 76 • Žiro račun: 31240-601-15089

SKLADIŠNA VAGA TIP SVIC (100...2000)

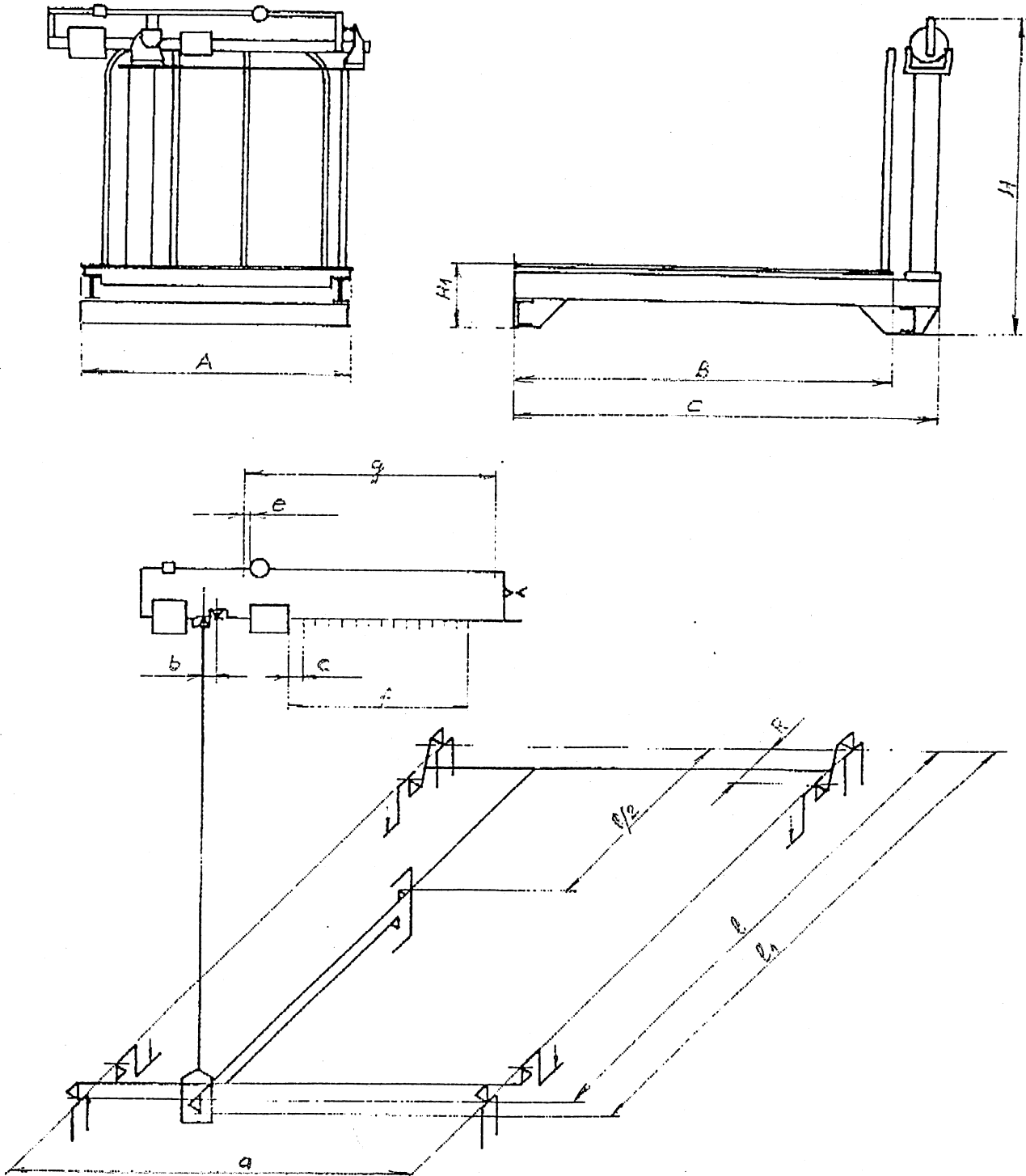



MASA

Poduzeće za servisiranje vaga, unutarnju i vanjsku trgovinu i usluge s p.o.

43260 Križevci, Baltičeva 1 • Tel. 043 / 84 15 76 • Žiro račun: 31240-601-15089

STOČNA VAGA TIP STVIC 1000

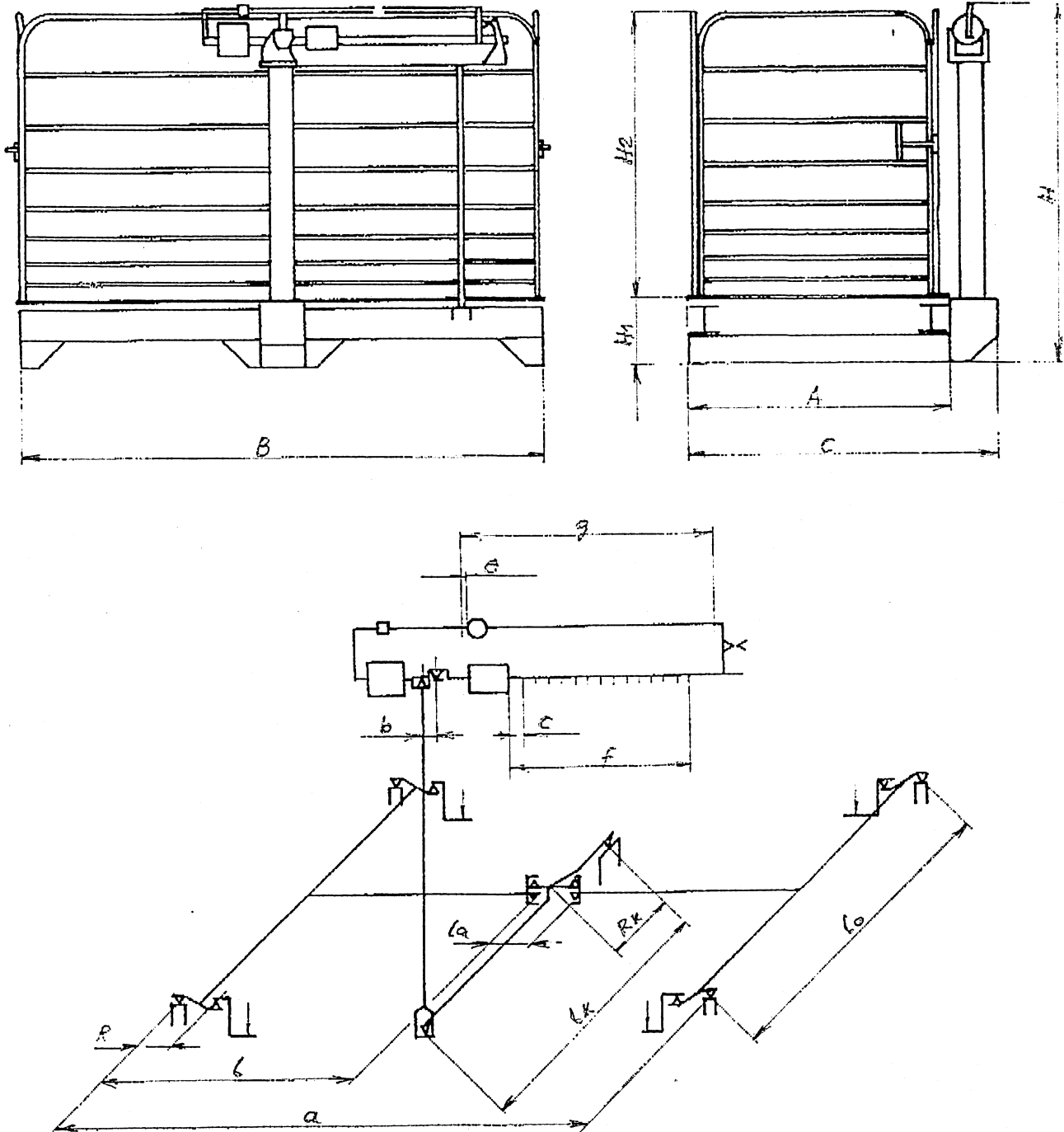

Slika 3